

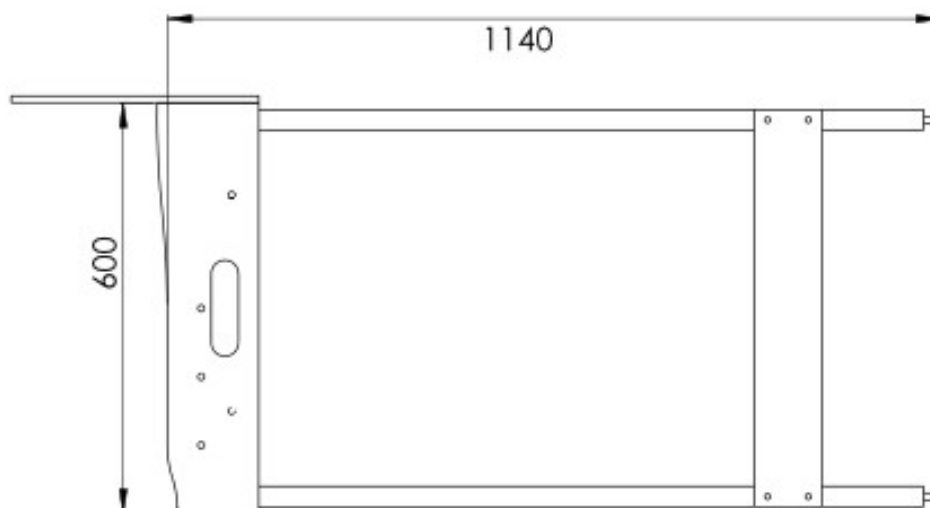

Annex 1 : Material necessari per la construcció d'un mòdul estàndard

	Mòduls HO	03/03/2014
	Mòdul Std.	

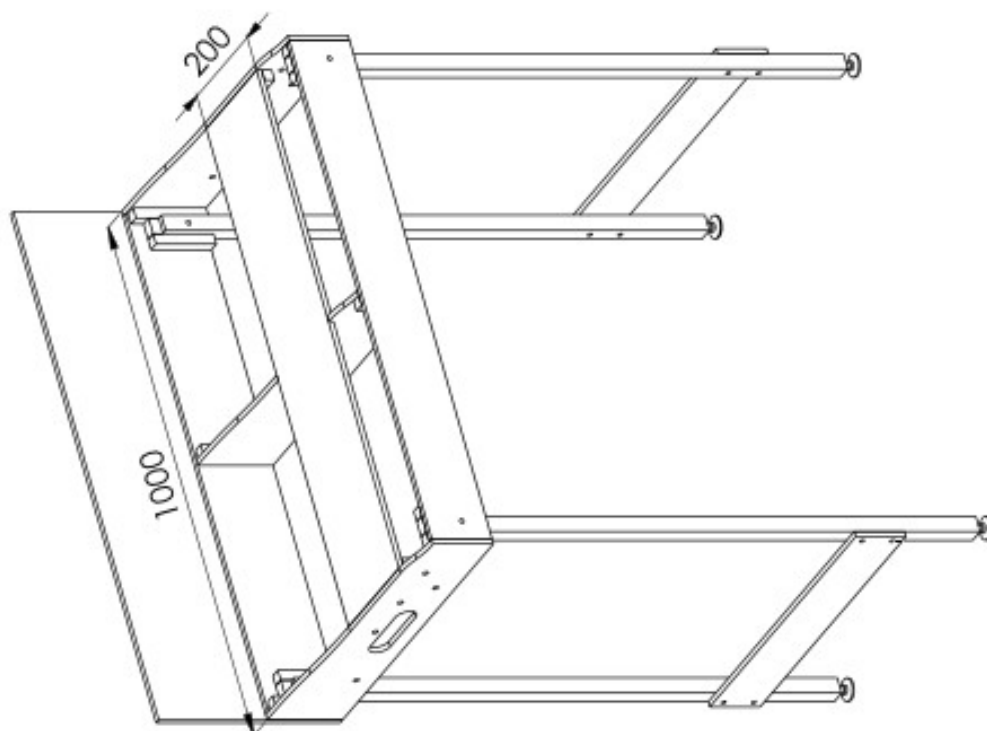

Annex 1 : Material necessari per la construcció d'un mòdul estàndard

	Mòduls H0	03/03/2014
	Detalls constructius	

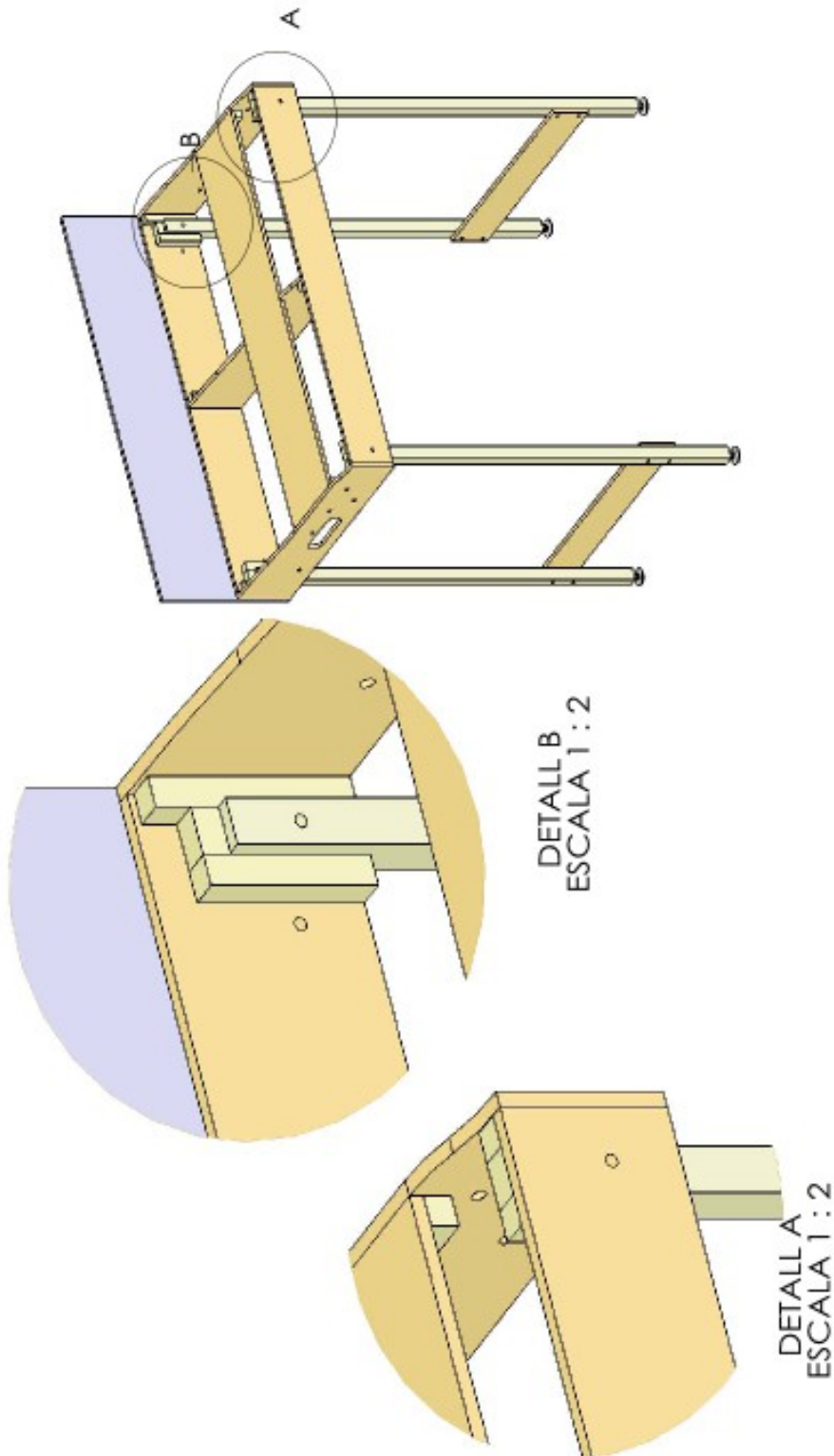

Annex 1 : Material necessari per la construcció d'un mòdul estàndard

	Mòduls HO	03/03/2014
	Lateral Est-Oest	

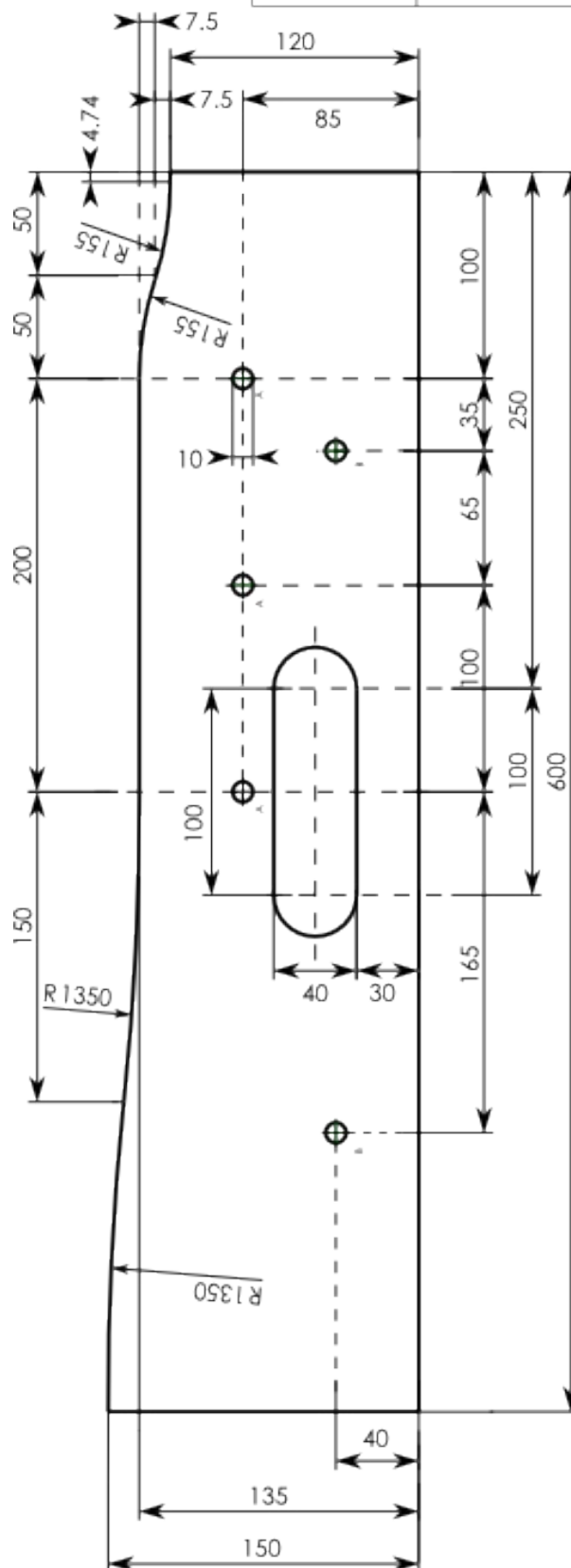

Annex 1 : Material necessari per la construcció d'un mòdul estàndard

 FEDERACIÓ CATALANA D'AMICS DEL FERROCARRIL	Mòduls HO	26/01/2006
	Mòdul Std. Costella	

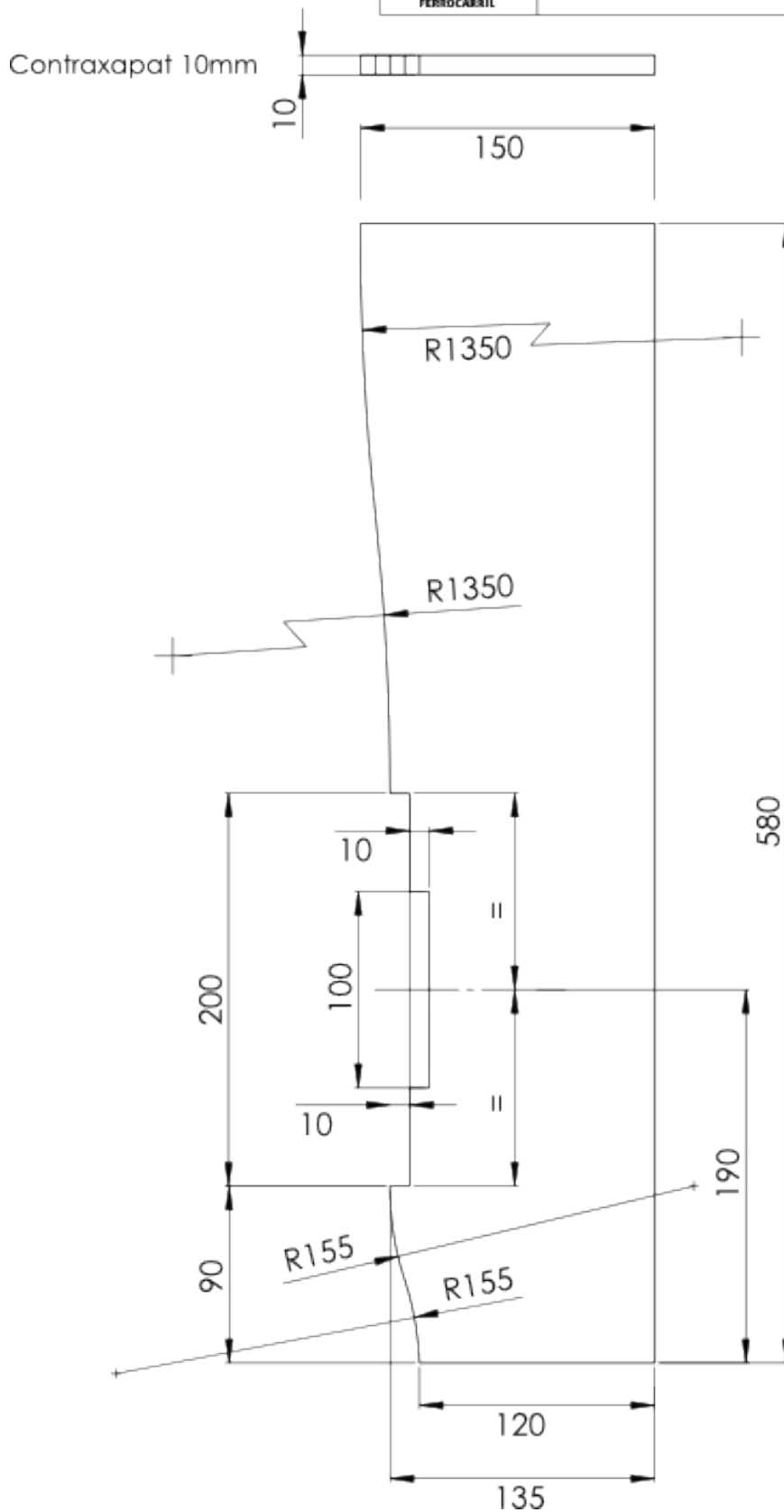

Annex 1 : Material necessari per la construcció d'un mòdul estàndard

	Mòduls HO	03/03/2014
	Cara Sud Std.	

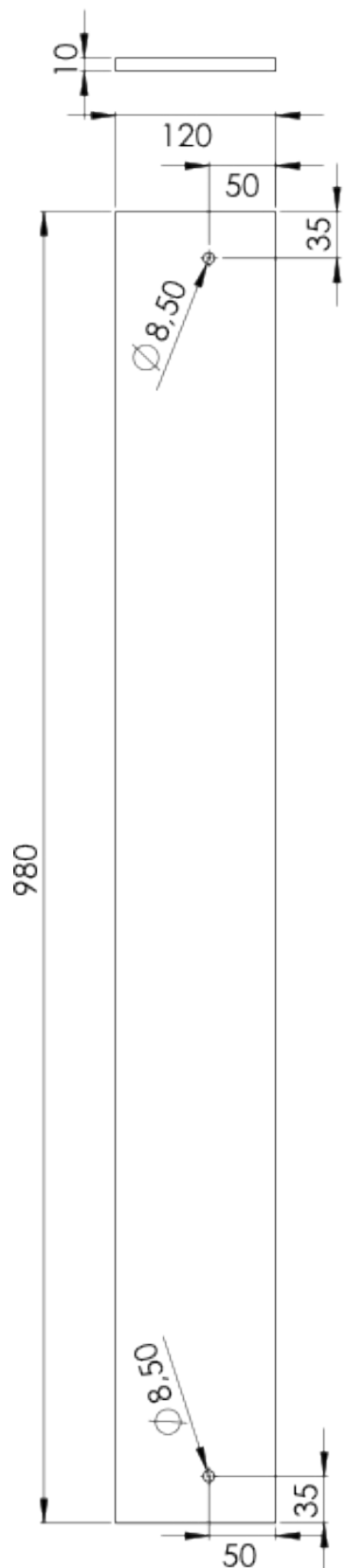

Annex 1 : Material necessari per la construcció d'un mòdul estàndard

	Mòduls HO	03/03/2014
	Cara Nord Std.	

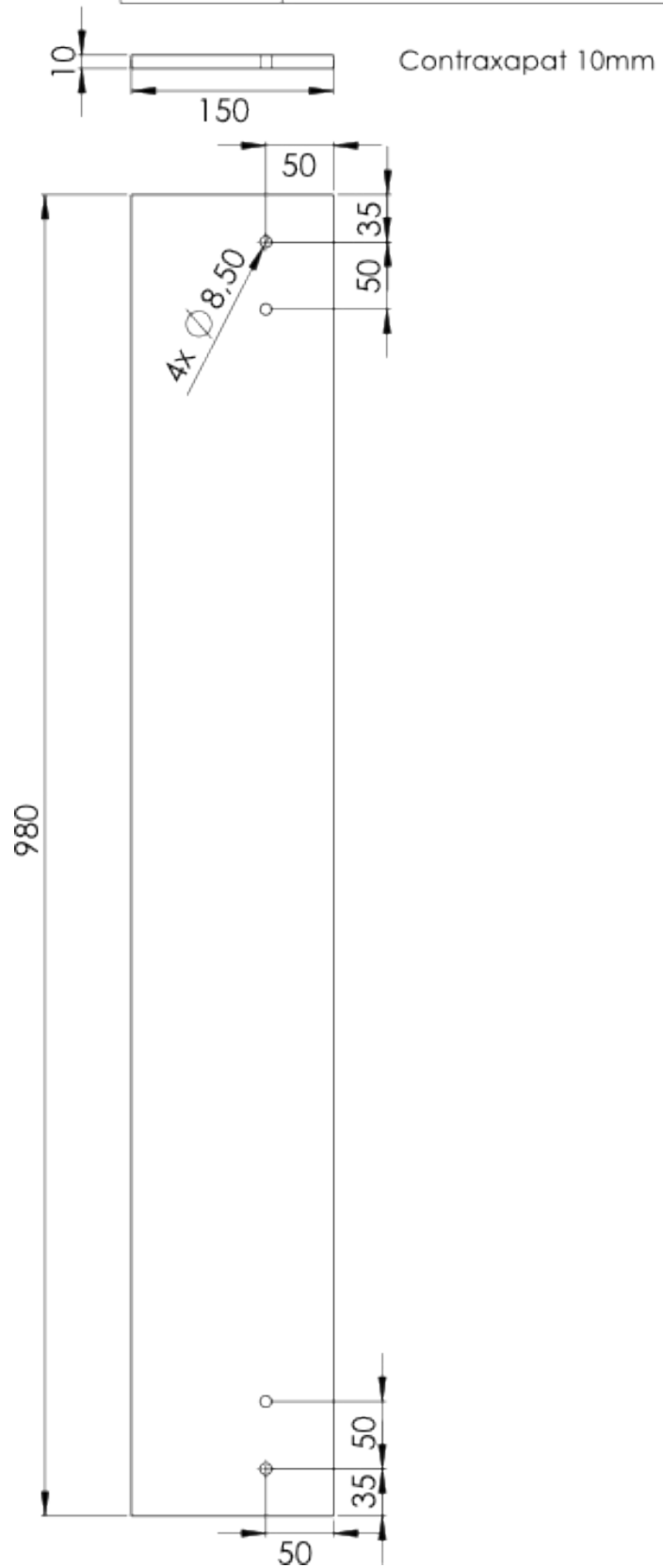

Annex 1 : Material necessari per la construcció d'un mòdul estàndard

	Mòduls HO	03/03/2014
	Pla de vies Std.	

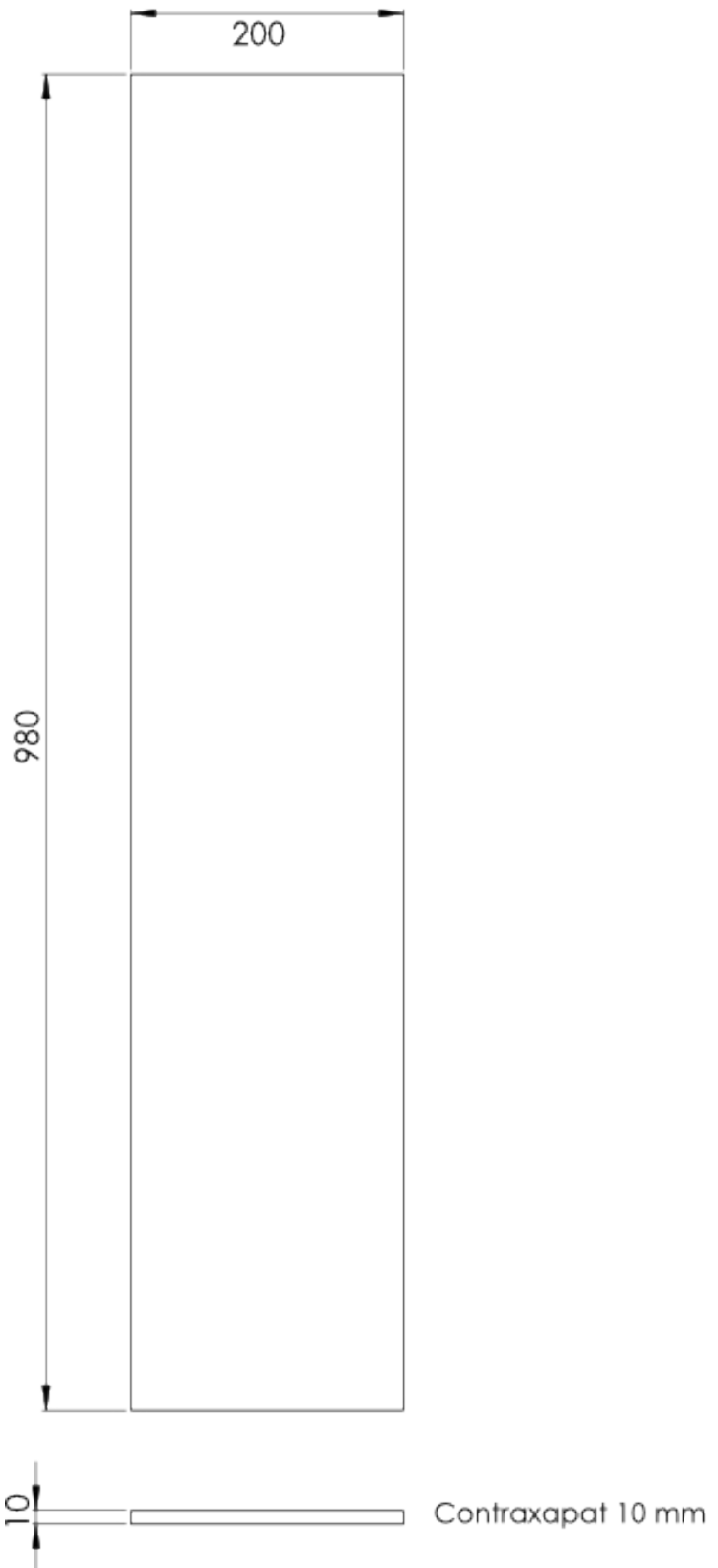

Annex 1 : Material necessari per la construcció d'un mòdul estàndard

	Mòduls HO	03/03/2014
	Fons	

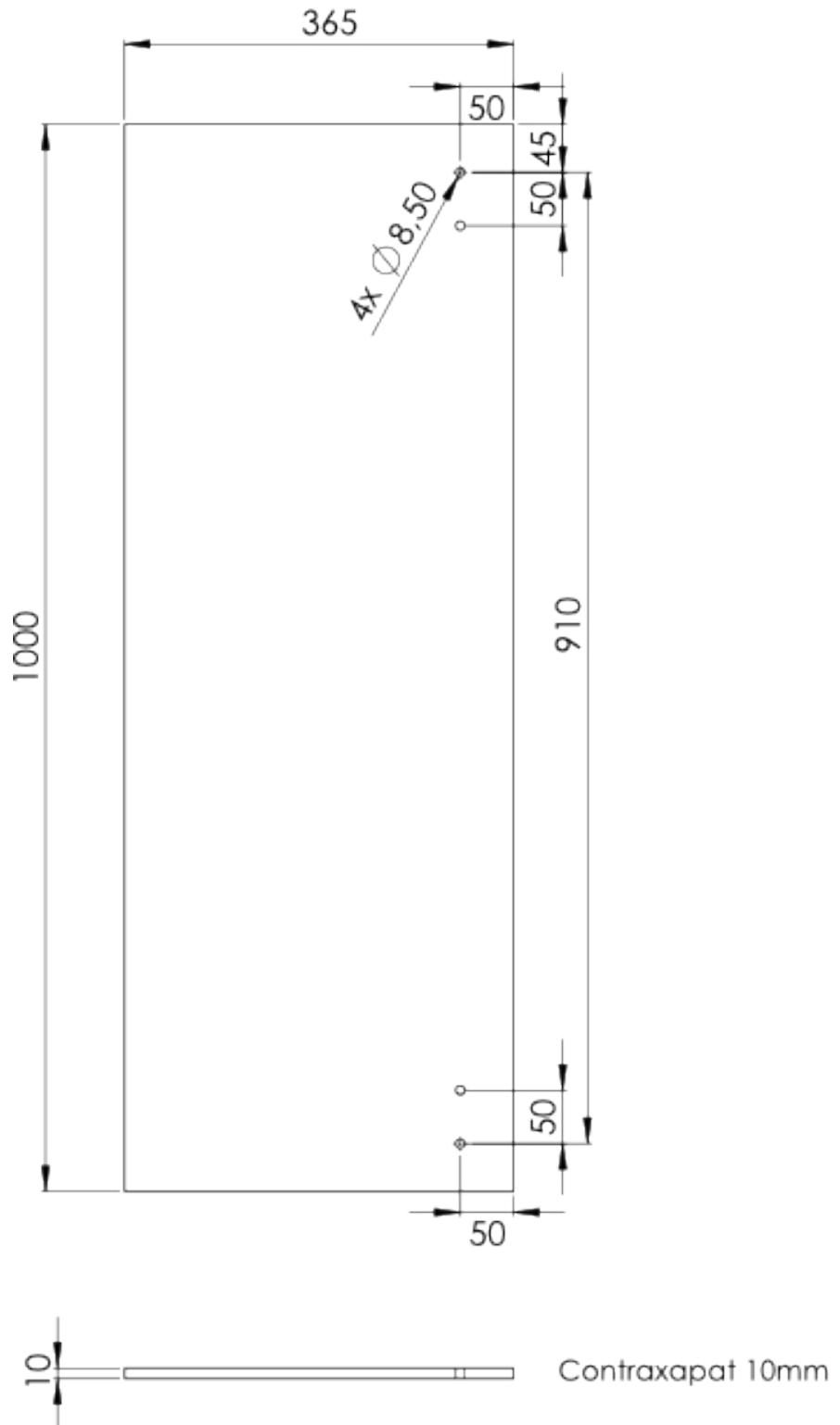

Annex 1 : Material necessari per la construcció d'un mòdul estàndard

	Mòduls HO	03/03/2014
	Pota	

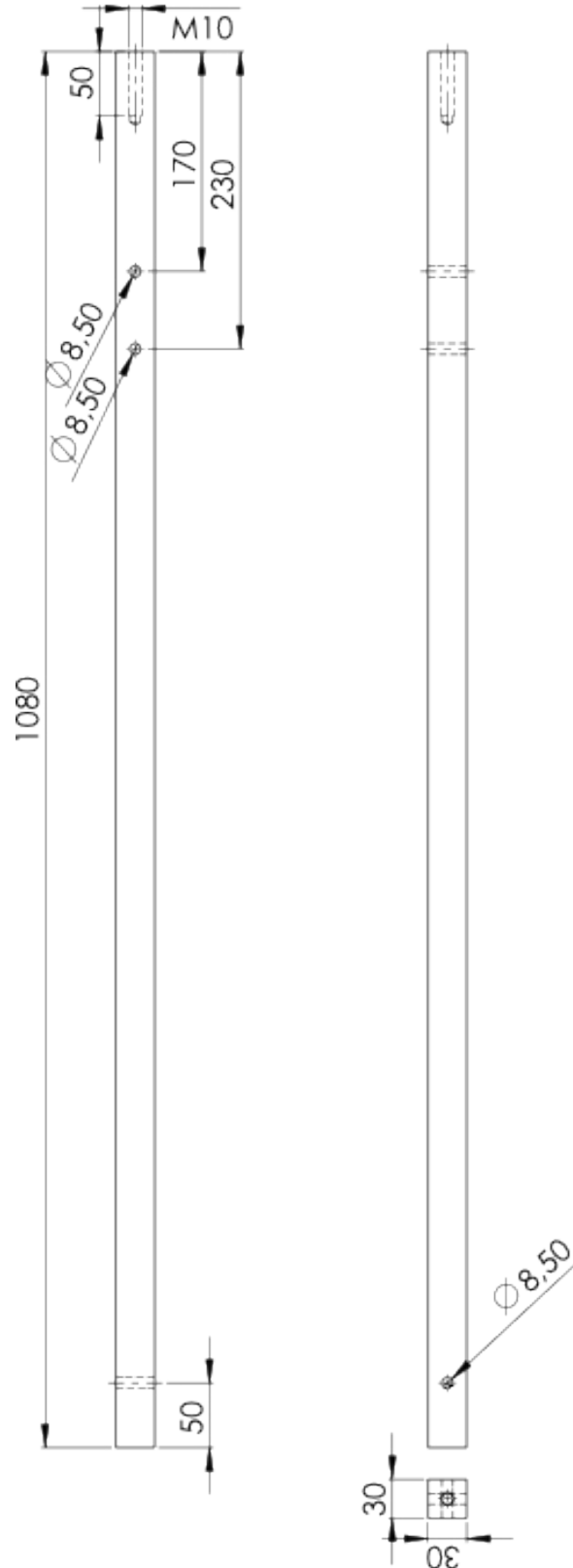

Annex 1 : Material necessari per la construcció d'un mòdul estàndard

	Mòduls HO	03/03/2014
	Listons reforç std.	

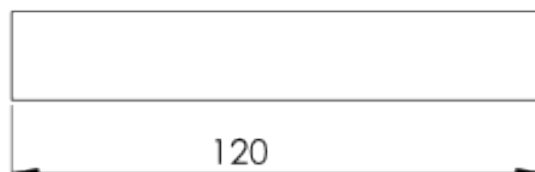
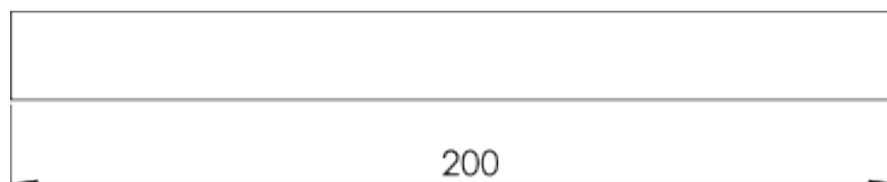

Listó de 20x20mm

- 4 de 31mm
- 7 de 120mm
- 3 de 145mm
- 2 de 200 mm

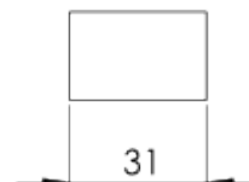

Annex 1 : Material necessari per la construcció d'un mòdul estàndard

	Mòduls HO	03/03/2014
	Travesser	

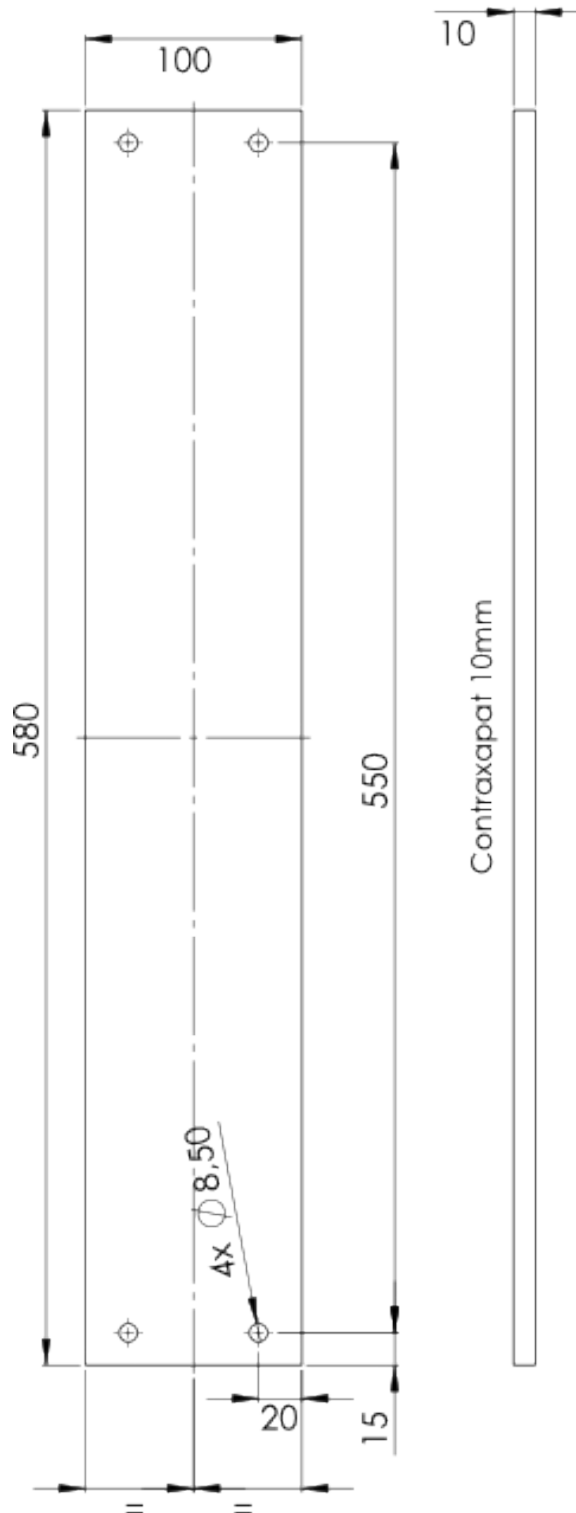

Annex 1 : Material necessari per la construcció d'un mòdul estàndard

	Mòduls HO	03/03/2014
	Lateral polivalent	

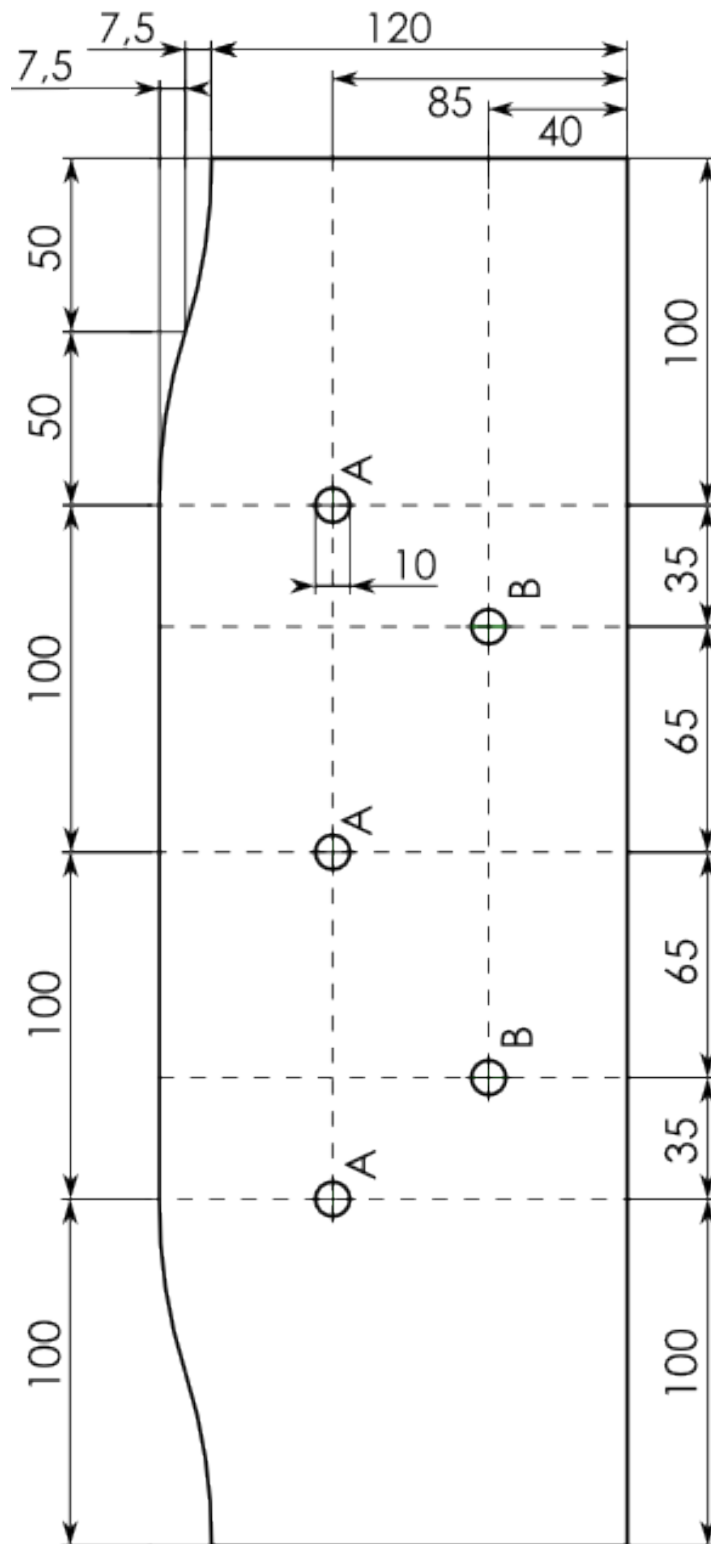

Annex 1 : Material necessari per la construcció d'un mòdul estàndard

	Mòduls HO	03/03/2014
	Placa BUS de dades	

Esquema elèctric:

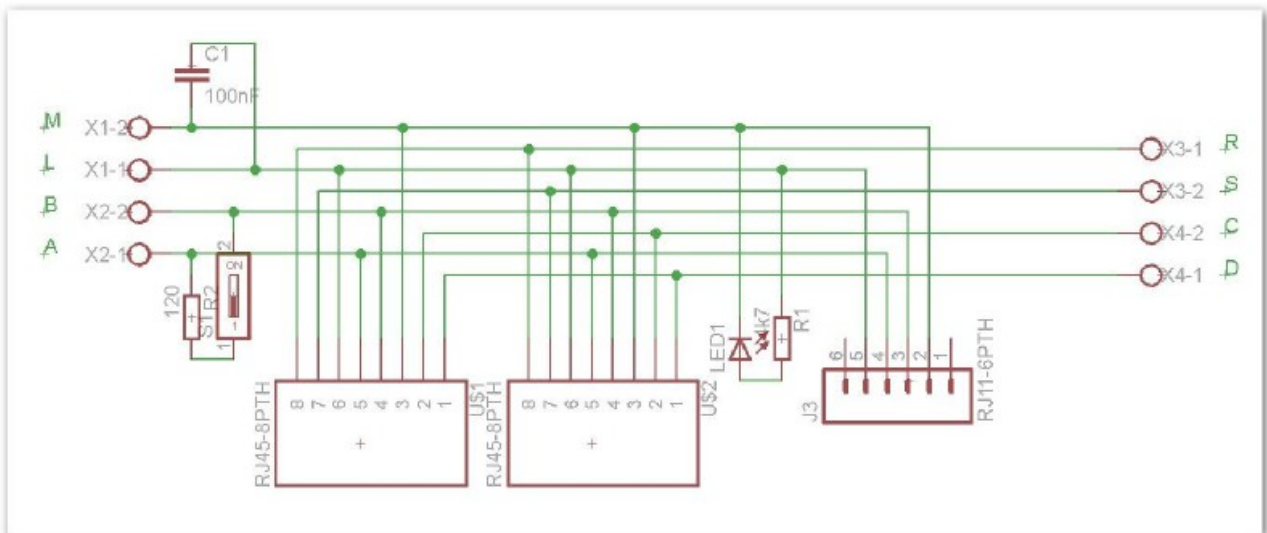

Disseny de la placa:

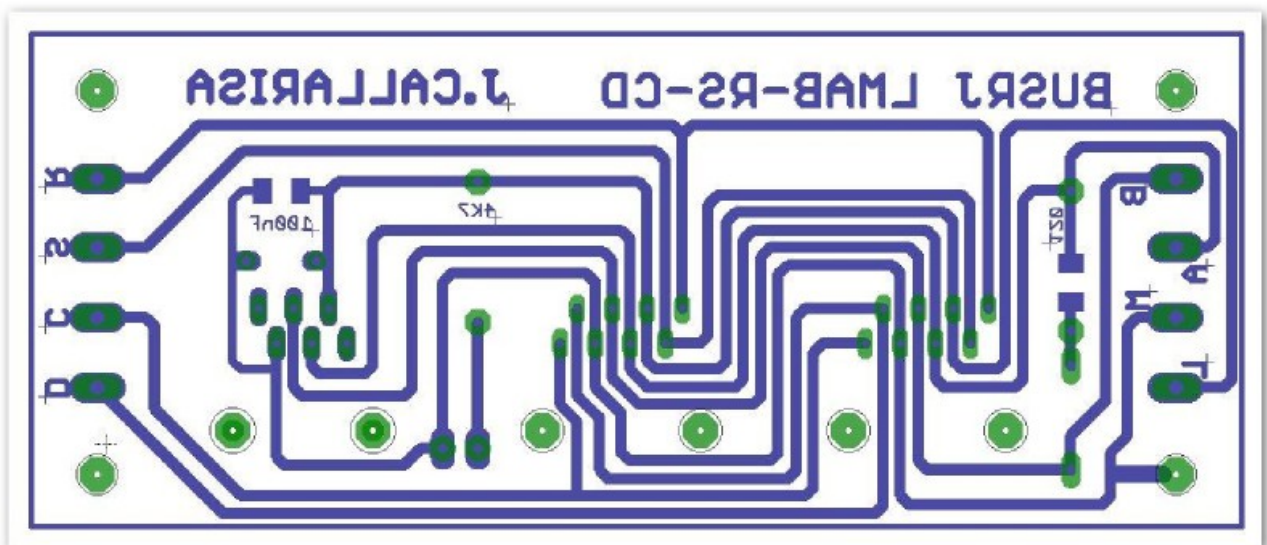

Annex 1 : Material necessari per la construcció d'un mòdul estàndard

Conector PP30 : Lámina metálica

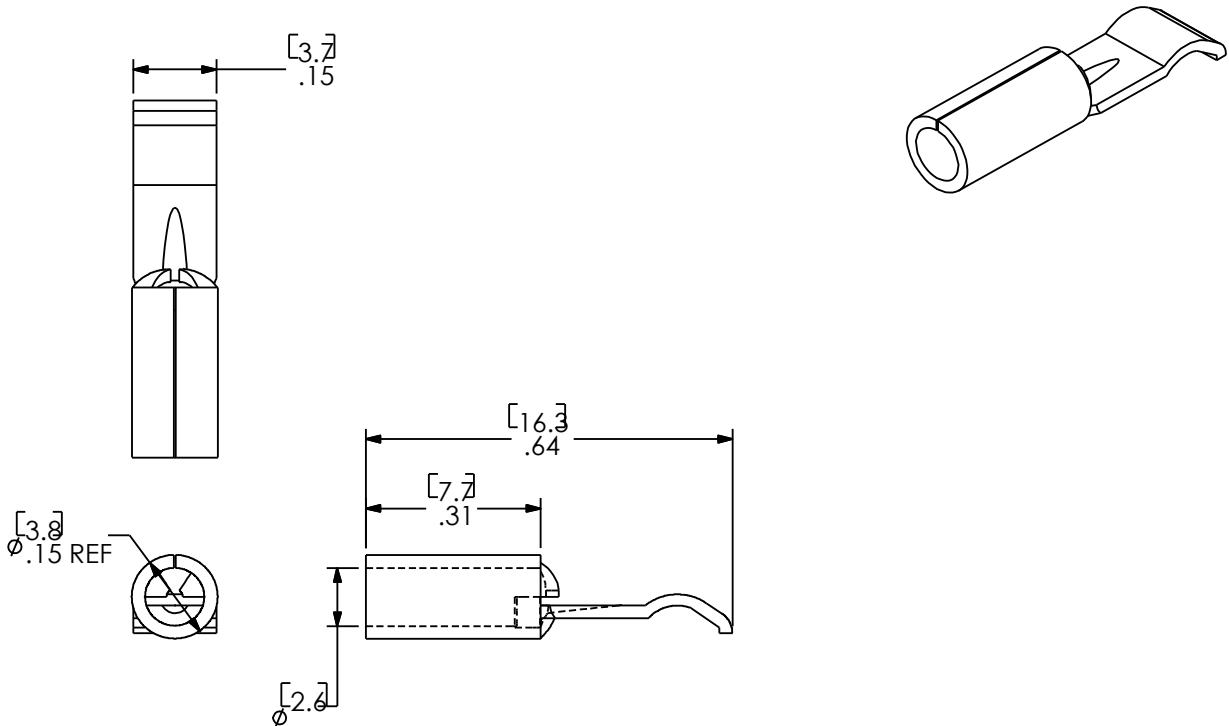

Conector PP30 : Envoltorio plàstic

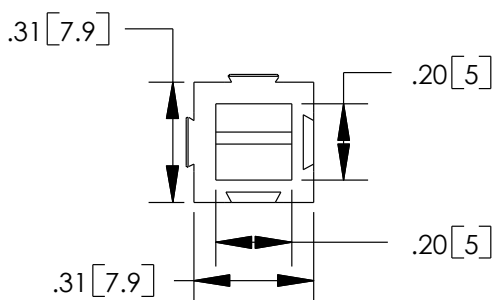
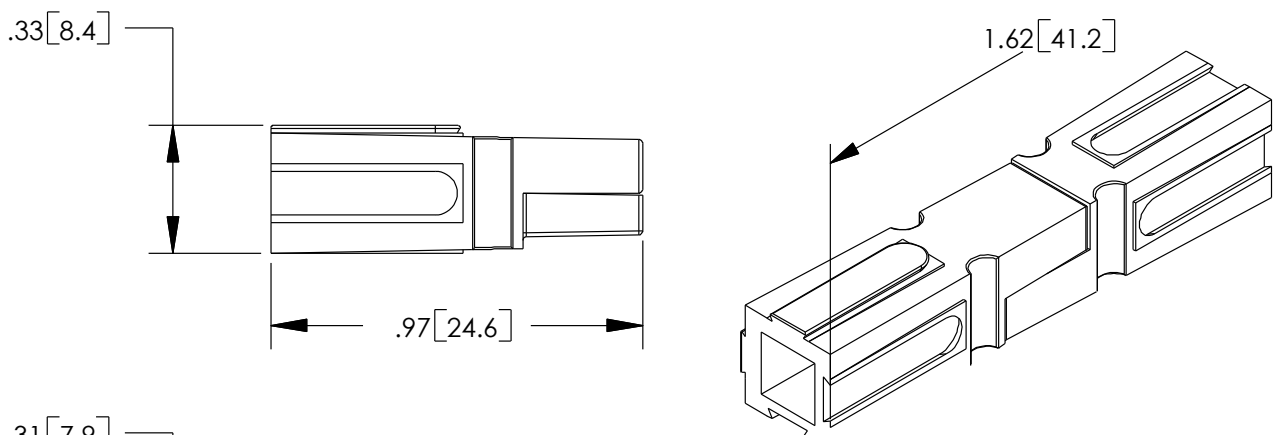

Colores :

1227	Rojo
1227GS	Verde
1227G6	Negro
1227G7	Blanco
1227G8	Azul
1227G16	Amarillo
1227G17	Naranja
1227G18	Gris
1227G21	Marrón
1227G22	Rosa
1227G23	Púrpura