



Normes Europees de Modelisme
**Capseta per a caps d'enganxall
intercanviable a escales TT i N**

NEM
355
1 Pàgina

Recomanació

Cotes en mm.

Edició 2015

(substitueix l'edició 1994 i l'edició 1997 de la NEM 358)

1. Propòsit

La capseta d'enganxall permet la intercanviabilitat dels caps d'enganxall per què tinguin una terminació segons la norma NEM 357 o la norma NEM 359.

2. Funcionament

Un eix de rotació comprès a la capseta permet l'aixecament del cap d'enganxall. La mobilitat lateral s'assegura mitjançant guiat de la capseta.

El funcionament amb "topalls pegats" és possible si la capseta està guiada cinemàticament segons la norma NEM 352. La capseta s'ha de realitzar, en aquest cas, segons la figura 1.

3. Realització

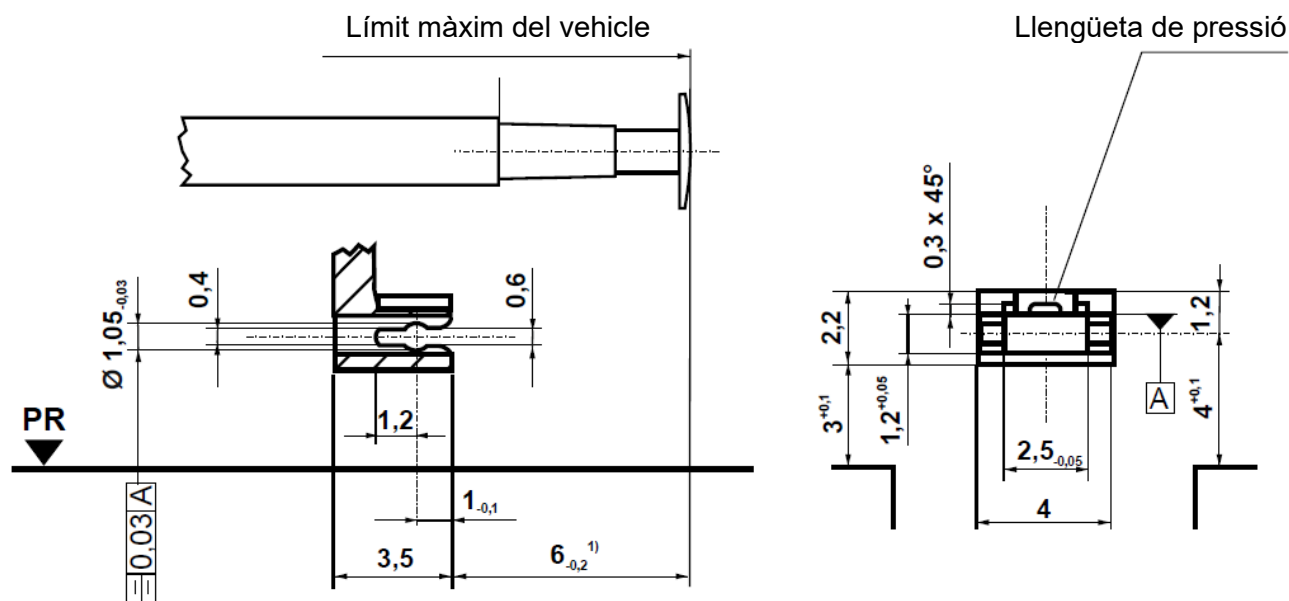

Observació:

- 1) Aquesta cota només és imperativa en el cas d'un cap guiat cinemàticament en vista d'enganxall curt. Sinó, per exemple, en cas de croquis d'una capseta fixada a un bogi, la cota depèn de la geometria total del vehicle (valor de referència 5 mm.)