



# Normas Europeas de Modelismo Perfiles de carriles y bridas

**NEM**  
**120**  
1 Página

Recomendación

Cotas en mm.

Edición de 2010  
Reemplaza la edición de 1993

## Perfil del carril

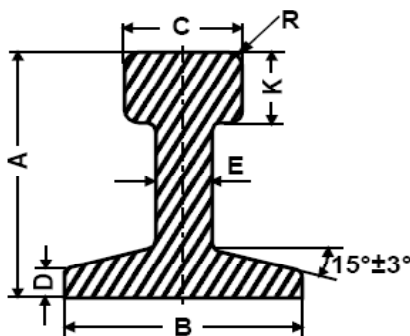

## Tabla de cotas

Perfil 1)	A 8)	B 2)	C 2)	D <sub>max</sub>	E 2)	K 2)	R <sub>max</sub>	Codigo 3)	A utilizar preferentemente por las escalas 7)		
									4)	5)	6)
10	1,0 <sup>+0,1</sup>	0,9	0,5	0,2	0,3	0,35	0,1	40	Z	Z	Nm
14	1,4 <sup>+0,1</sup>	1,3	0,7	0,2	0,4	0,4	0,15	55	N, Z	TT, N.Nm	TTm/e, H0i
18	1,8 <sup>+0,1</sup>	1,6	0,8	0,25	0,4	0,5	0,15	70	H0, TT, N	H0, TTm	H0m/e, Si
20	2,0 <sup>+0,2</sup>	1,8	0,9	0,25	0,5	0,55	0,2	83	H0, TT	S, H0m	Sm/e, Oi
25	2,5 <sup>+0,2</sup>	2,2	1,1	0,3	0,6	0,6	0,2	100	S, H0	Sm	0e
30	3,0 <sup>+0,2</sup>	2,7	1,3	0,35	0,7	0,8	0,25	125		0	0m/e li
35	3,5 <sup>+0,3</sup>	3,2	1,6	0,4	0,8	0,9	0,3		0	Om	le, Ili
38	3,8 <sup>-0,5</sup>	3,4	1,7	0,5	0,9	0,9	0,25	148		I	Im/e
50	5,0 <sup>+0,2-0,4</sup>	4,5	2,3	0,6	1,2	1,3	0,4		I		lim, Ile
63	6,3 <sup>+0,7</sup>	4,9	2,5	0,6	1	1,7	0,3	250		II	
70	7,0 <sup>+0,7</sup>	5,5	3,1	0,6	1	2,1	0,3		II		

### Observaciones

- 1) Los perfiles expresados en la columna A se designan por una cifra que expresa en mm. la altura multiplicada por 10.
- 2) Cotas aconsejadas.
- 3) Comparable al perfil NMRA código ... por la RP 15.1
- 4) Para representar vías principales modernas
- 5) Para representar vías principales de épocas anteriores, así como vías secundarias y estrechas de las épocas IV y V.
- 6) Para representar de otras vías estrechas.
- 7) En el caso en que haya varios perfiles para una misma escala, para nuevas realizaciones se usará el perfil más fino.
- 8) Hay que tener cuidado a la hora de elegir la altura del perfil y/o de las fijaciones de carriles que haya suficiente espacio libre para la utilización de vehículos en los que la pestaña de rueda tenga la altura máxima.

## Bridas

Existen varias formas de bridas; el croquis muestra un ejemplo posible.

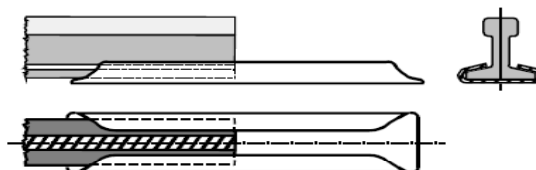

Las bridas deben asegurar un enlace mecánico, y eventualmente eléctrico. Deben también respetar las prescripciones de seguridad (riesgo de heridas).

La longitud de las bridas será de al menos cuatro veces la altura del carril.

En cada extremidad de un tramo de vía deberá insertarse una brida en el carril izquierdo (visto desde la parte central del tramo de vía).