



Normas Europeas de Modelismo
**Ejes de espiga para material
remolcado**

NEM
313
1 Página

Recomendación

Cotas en mm.

Edición del 2009
(Sustituye a la edición del 2008)



Tabla de cotas

Ancho de vía	A _{max}	Y	J _{min}	B _{min}	L _{max}	U	W	X
12	1,0	1,5	1,2	10,2	15,8	20,2 ^{±0,2}	17,4 ⁺⁰⁴	20,6 ⁺⁰⁶
16,5	1,0	2,0	1,2	14,3	20,8	25,5 ^{±0,2}	22,4 ⁺⁰⁴	25,8 ⁺⁰⁸
22,5	1,5	3,0	1,7	19,8	27,8	33,9 ^{±0,3}	29,6 ⁺⁰⁵	34,4 ⁺⁰⁶
32	2,0	4,0	2,2	28,4	39,0	46,4 ^{±0,4}	41,0 ⁺⁰⁶	47,0 ⁺⁰⁴
45	3,0	5,0	3,2	39,8	52,7	63,9 ^{±0,6}	55,0 ⁺⁰⁸	64,7 ⁺⁰⁴
64	4,0	7,0	4,2	59,9	76,2	96,0 ^{±0,2}	78,0 ⁺⁰⁵	98,0 ⁺⁰²

Observaciones:

Las cajas de espiga no se utilizan para los anchos de vía por debajo de 12 mm.

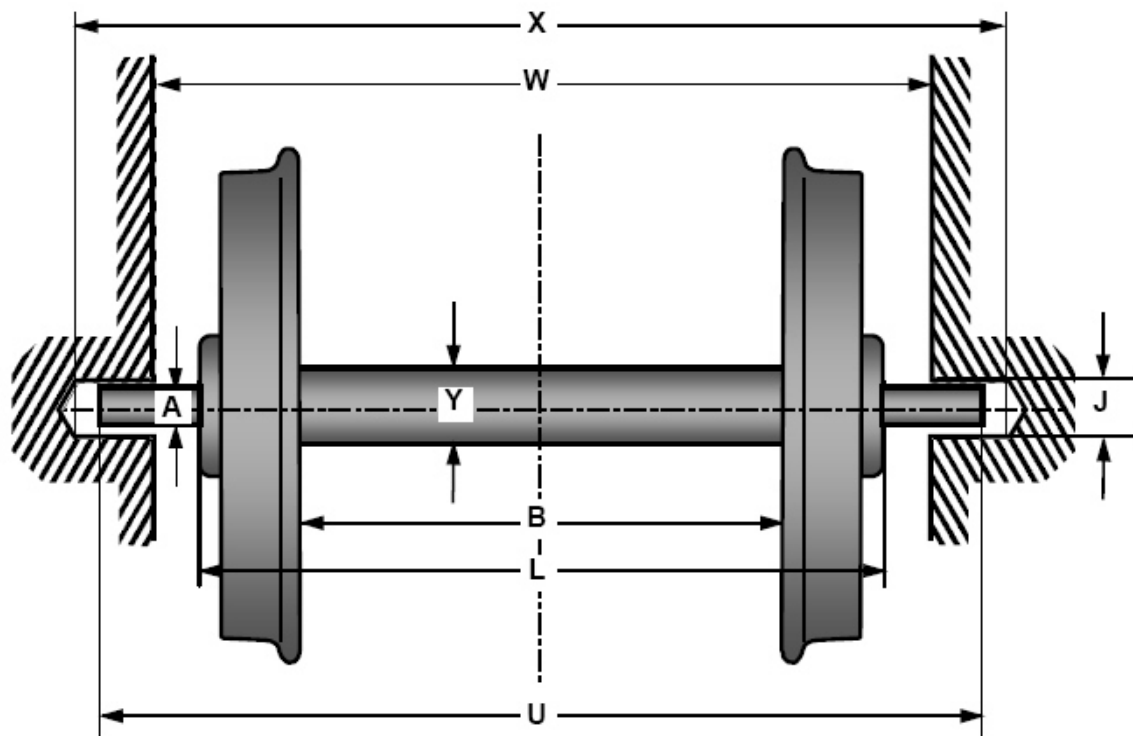
Las cotas Y para el diámetro del eje se dan a título indicativo.

La cota B se toma en la NEM 310